

モデル HZL-27Z

工場モデル CA16960
工場モデル CB169J0/CD169J0/CS169J0

発行 JUNE, 2009

PARTS LIST

HZL-27Z

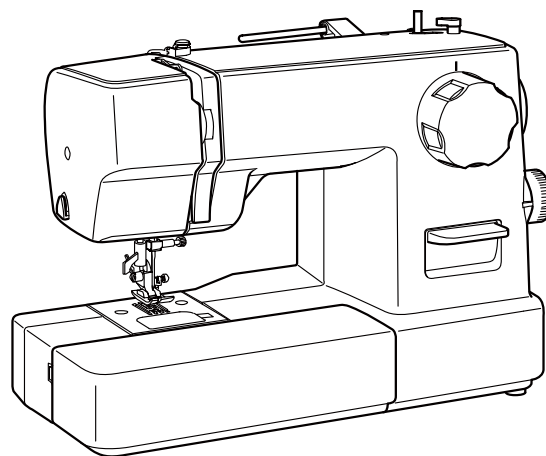





JUKI

《重要》

本パーツリストは、中国工場で作成されたものであるため、部品名が中国語・日本語と混在しています。
オーダーの際は、品番でご連絡下さい。

JUKI Model HZL-27Z JUKI CORPORATION Made in China	Volts 120V~ Amps 0.55A Hertz 60Hz
	cUL US LISTED Serial No. <input type="text"/>

JUKI Model HZL-27Z JUKI CORPORATION Made in China	Volts 220V-230V~ Watts 60W Hertz 50/60Hz	
	 CE   <small>European Union Only</small> Serial No. <input type="text"/>	

モデル	HZL-27Z(120V)	HZL-27Z(230V)	PAGE	更新	品番	品名	図	No.	品名(英)	JUKI品番
工場モデル	CA16960	CB169J0/CD169J0/CS169J0	1		77042	M4バインドネジ	1	1	M4 PHILIPS SCREW	40051066
発行	JUNE,2009				88597	正面カバー取付板	1	2	BRACKET	40088562
					88794	ねじりバネ	1	3	TORSION SPRING	40088540

モデル	HZL-27Z(120V)	HZL-27Z(230V)	PAGE	更新	品番	品名	ク	No.	品名(英)	JUKI品番
工場モデル	CA16960	CB169J0/CD169J0/CS169J0	2		10963	E-6止め輪	2	1	E6 CLIP-ON-WASHER	40050712
発行	JUNE,2009				43389	スラストワッシャー	2	2	THRUST WASHER	40088563
					43930	パイプノックピン	2	3	SPRING PIN	40050730
					66235	軸受け押え	2	4	SECURING PLATE	40050777
					66437	ブッシュ(天秤用)	2	5	BUSH	40050778
					66474	M5六角穴止めネジ	2	6	M5 SCREW	40050779
					66787	スラストワッシャー	2	7	WASHER	40050744
					67447	M5六角穴止めネジ	2	8	M5 SCREW	40050786
					68152	上軸メタル(球)前	2	9	BALL BUSH	40089048
					73371	M6止めネジ	2	10	M6 SCREW	40050810
					73434	M4バインドネジ	2	11	M4 PHILIPS SCREW	40050811
					73472	カラー	2	12	COLLAR	40089051
					75207	クリップ止め輪C	2	13	CS-CLIP	40050847
					75274	M4ユニットネジ	2	14	M4 PHILIPS SCREW	40089053
					76366	直角クランク	2	15	CRANK SHAFT	40050977
					77035	M4バインドネジ	2	16	M4 PHILIPS SCREW	40051064
					85017	バランスカム	2	17	BALANCER	40089055
					85138	アイドラー	2	18	TENSION ROLLER	40051090
					87125	アイドラー板	2	19	IDLER PULLEY BRACKET	40089057
					87134	天秤	2	20	TAKE-UP LEVER	40089058
					87886	天秤支え	2	21	TAKE-UP LEVER CRANK	40089059
					87887	天秤軸	2	22	TAKE-UP SHAFT	40089060
					88510	クラッチ	2	23	CLUTCH	40089061
					88511	タイミングプーリー	2	24	BELT PULLEY	40089062
					88512	プーリー	2	25	HAND WHEEL	40088504
					88519	クラッチ圧縮バネ	2	26	COMPRESSION SPRING	40089063
					88520	上軸	2	27	MAIN SHAFT	40089064
					88521	ピン	2	28	PIN	40089065
					88523	E-8止め輪	2	29	E8 CLIP-ON-WASHER	40089066
					88524	ピン	2	30	PIN	40089067
					88532	5GTベルト	2	31	TIMING BELT	40089068
					88533	スプリングピン	2	32	PIPE KNOCK PIN	40089069
					88569	上軸ウォーム	2	33	SPIRAL GEAR	40089070
					88679	上軸タイミングプーリー	2	34	PULLEY	40089071
					88846	スラストワッシャ	2	35	WASHER	40089072

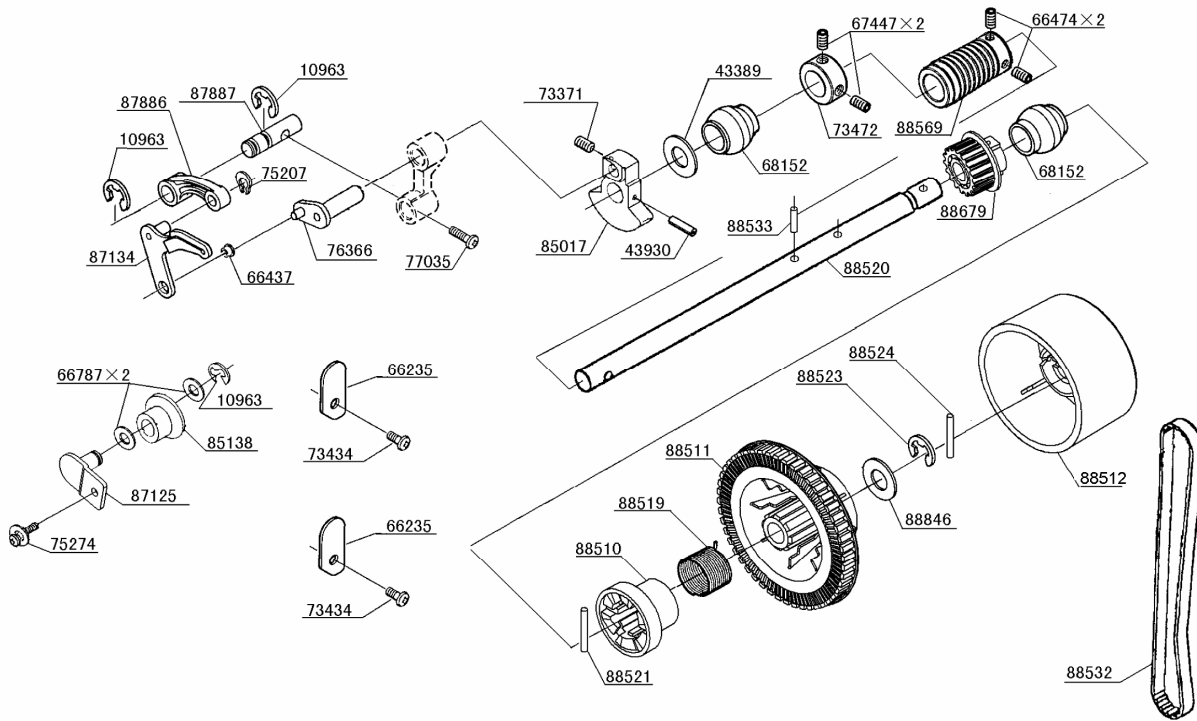

モデル	HZL-27Z(120V)	HZL-27Z(230V)	PAGE	更新	品番	品名	3	No.	品名(英)	JUKI品番
工場モデル	CA16960	CB169J0/CD169J0/CS169J0	3		1520	E-3止め輪	3	1	E3 CLIP-ON-WASHER	40050708
発行	JUNE,2009				6702	# 14針	3	2	NEEDLE	40050710
					8400	E-5止め輪	3	3	E5 CLIP-ON-WASHER	40050711
					10963	E-6止め輪	3	4	E6 CLIP-ON-WASHER	40050712
					28917	钩环	3	5	HOOK FOR SPRING	40050718
					31733	M3螺絲	3	6	M3 NUT	40089074
					43392	スラストワッシャー	3	7	THRUST WASHER	40050727
					61341	M4止めネジ	3	8	M4 SCREW	40050754
					62215	M4ナット	3	9	M4 NUT	40050760
					64359	M4止めネジ	3	10	M4 SCREW	40050767
					66005	M2バインド	3	11	M2 PHILIPS SCREW	40050774
					66725	M4六角穴止めネジ	3	12	M4 SCREW	40050781
					68343	ストッパーピン	3	13	PIN	40050789
					72367	M4CPボルト	3	14	M4 CP SCREW	40089080
					73299	ARナット	3	15	M4 TORQUE NUT	40050808
					74050	引巻線バネ	3	16	EXTENSION SPRING	40050815
					75024	导线器机座	3	17	STOPPER	40050823
					75027	圧縮弾簧	3	18	COMPRESSION SPRING	40050825
					77042	M4バインドネジ	3	19	M4 PHILIPS SCREW	40051066
					77043	フェルトワッシャー	3	20	FELT	40051067
					77053	M3螺絲	3	21	M3 PHILIPS SCREW	40051068
					77421	糸通しレバー(組)	3	22	THREADER ASSEMBLY	40051071
					87182	振りバネ	3	23	TORSION SPRING	40088490
					87211	M3段付ネジ	3	24	M3 SCREW	40089086
					87703	針棒クランク(組)	3	25	NEEDLE BAR CRANK SET	40089087
					88435	糸通し軸	3	26	SHAFT	40089088
					88514	針止め(組)	3	27	NEEDLE CLAMP SET	40088503
					88516	糸巻き腕(下)	3	28	BOBBIN WINDER BASE	40088505
					88518	糸巻(組)	3	29	BOBBIN WINDER	40088506
					88572	糸巻きブラケット	3	30	BOBBIN WINDER BRACKET	40088507
					88573	針棒サポート	3	31	NEEDLE BAR SUPPORT	40089089
					88574	針棒サポートガイドA	3	32	NEEDLE BAR SWING BRACKET	40089090
					88576	針棒サポートガイドB	3	33	NEEDLE BAR SWING BRACKET	40089091
					88577	糸通しガイドストッパー	3	34	GUIDE BLOCK	40089092
					88688	ねじりバネ	3	35	TORSION SPRING	40089093
					88689	針棒	3	36	NEEDLE BAR	40089094
					88692	サポート支え板	3	37	SUPPORT PLATE	40089095
					88693	針棒サポート軸	3	38	SHAFT	40089096
					88696	バネ掛け板	3	39	PLATE	40089097
					88732	圧縮バネ	3	40	COMPRESSION SPRING	40089098
					88732	ケーブルクランプ	3	41	CORD GUARD	40089099

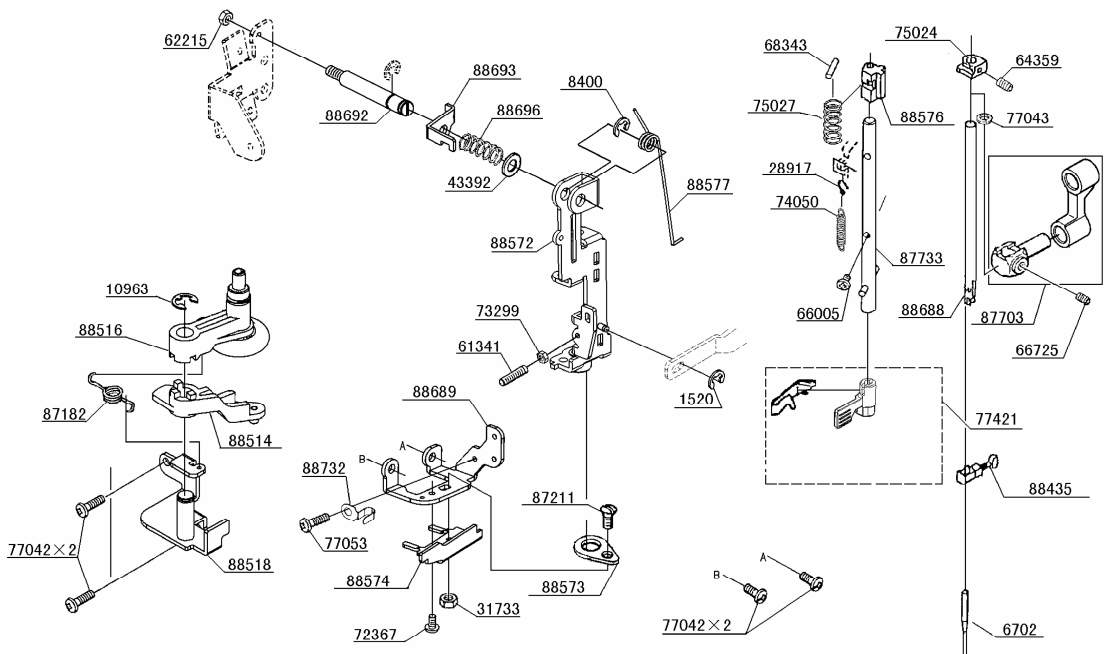

モデル	HZL-27Z(120V)	HZL-27Z(230V)	PAGE	更新	品番	品名	ク	No.	品名(英)	JUKI品番
工場モデル	CA16960	CB169J0/CD169J0/CS169J0	4-1		56858	M2なべ小ネジ	4	1	M2 PHILIPS SCREW	40050740
発行	JUNE,2009				74020	M4六角ボルト	4	2	BOLT	40088424
<div style="border: 1px solid black; padding: 5px; width: fit-content; margin-bottom: 10px;">120V</div>					76114	角板ガイド(右)	4	3	COVER GUIDE (R)	40050896
					76159	圧縮ばね	4	4	COMPRESSION LEVER	40050914
					76317	M3バインドネジ	4	5	M3 PHILIPS SCREW	40050962
					77043	フェルトワッシャー	4	6	FELT	40051067
					77064	M4六角穴止めネジ	4	7	M4 SCREW	40089101
					79491	M3×3止めネジ	4	8	M3 SCREW	40051079
					80065	押え金止め	4	9	#7 SCREW FOR SHANK	40051081
					80096	M2なべ小ネジ	4	10	M2 SCREW	40088467
					85065	押え棒バネ	4	11	COMPRESSION SPRING	40089103
					86256	角板ガイド	4	12	COVER GUIDE (L)	40051100
					87107	逆転止め	4	13	BOBBIN CASE STOPPER	40088487
					87234	角板開放レバー	4	14	RELEASE LEVER	40088492
					87340	角板	4	15	NEEDLE COVER PLATE	40051101
					88043	シャンク	4	16	PRESSER FOOT HOLDER	40051130
					88044	ジグザグ押さえ金(組)	4	17	ZIGZAG PRESSER FOOT	40051131
					88067	押え棒(糸切りなし)	4	18	PRESSER BAR	40057583
					88595	針板取付板	4	19	SECURING PLATE	40088514
					88596	M4丸皿小ネジ	4	20	M4 SCREW	40088515
					88629	針板取付板左	4	21	SECURING PLATE	40088523
					88643	針板	4	22	NEEDLE PLATE	40088525
					88691	押え棒抱き	4	23	PRESSER BAR GUIDE	40089105
					88800	BC浮上り防止板	4	24	THREAD CONTROL PLATE	40088541

モデル	HZL-27Z(120V)	HZL-27Z(230V)	PAGE	更新	品番	品名	ク	No.	品名(英)	JUKI品番
工場モデル	CA16960	CB169J0/CD169J0/CS169J0	4-2		56858	M2なべ小ネジ	4	1	M2 PHILIPS SCREW	40050740
発行	JUNE,2009				74020	M4六角ボルト	4	2	BOLT	40088424
<div style="border: 1px solid black; padding: 5px; width: fit-content; margin-bottom: 10px;">230V</div>					76114	角板ガイド(右)	4	3	COVER GUIDE (R)	40050896
					76159	圧縮ばね	4	4	COMPRESSION LEVER	40050914
					76317	M3バインドネジ	4	5	M3 PHILIPS SCREW	40050962
					77043	フェルトワッシャー	4	6	FELT	40051067
					77064	M4六角穴止めネジ	4	7	M4 SCREW	40089101
					79491	M3 x 3止めネジ	4	8	M3 SCREW	40051079
					80096	M2なべ小ネジ	4	9	M2 SCREW	40088467
					85065	押え棒バネ	4	10	COMPRESSION SPRING	40089103
					86256	角板ガイド	4	11	COVER GUIDE (L)	40051100
					87107	逆転止め	4	12	BOBBIN CASE STOPPER	40088487
					87234	角板開放レバー	4	13	RELEASE LEVER	40088492
					87340	角板	4	14	NEEDLE COVER PLATE	40051101
					88039	フィンガーガード	4	15	FINGER GUARD	40055299
					88043	シャンク	4	16	PRESSER FOOT HOLDER	40051130
					88044	ジグザグ押さえ金(組)	4	17	ZIGZAG PRESSER FOOT	40051131
					88067	押え棒(糸切りなし)	4	18	PRESSER BAR	40057583
					88595	針板取付板	4	19	SECURING PLATE	40088514
					88596	M4丸皿小ネジ	4	20	M4 SCREW	40088515
					88629	針板取付板左	4	21	SECURING PLATE	40088523
					88643	針板	4	22	NEEDLE PLATE	40088525
					88691	押え棒抱き	4	23	PRESSER BAR GUIDE	40089105
					88799	押え金止め	4	24	#7 SCREW FOR SHANK	40089803
					88800	BC浮上り防止板	4	25	THREAD CONTROL PLATE	40088541

モデル	HZL-27Z(120V)	HZL-27Z(230V)	PAGE	更新	品番	品名	図	No.	品名(英)	JUKI品番
工場モデル	CA16960	CB169J0/CD169J0/CS169J0	5		39163	M3タッピンネジ		1	TAPPING SCREW	40050722
発行	JUNE,2009				52041	糸案内プレート(組)		2	THREAD GUIDE PLATE UNIT	40089106
					58333	M4皿小ネジ		3	M4 COUNTERSUNK HEAD SCREW	40088402
					58427	糸調子器皿		4	THREAD TENSION PLATE	40088403
					61221	M4バインドネジ		5	M4 PHILIPS SCREW	40050749
					62215	M4ナット		6	M4 NUT	40050760
					72266	M4段付ねじ		7	M4 STUD SCREW	40050798
					72858	平座金		8	WASHER	40050805
					75050	DTギヤー		9	GEAR	40088427
					75141	トルク板ばね		10	LEFT SPRING	40088428
					75152	段付きネジ		11	STUD SCREW	40088429
					76759	DT開放板		12	TENSION RELEASE PLATE	40088439
					76795	圧縮ばね		13	COMPRESSION SPRING	40088440
					77042	M4バインドネジ		14	M4 PHILIPS SCREW	40051066
					77057	螺丝		15	M3 PHILIPS SCREW	40059951
					77403	バインド小ネジ		16	SCREW	40088448
					80080	糸取りバネ		17	SPRING	40088466
					85080	波座金		19	CRINKLE WASHER	40088474
					85698	圧縮バネ		18	COMPRESSION SPRING	40089804
					86234	DT皿		20	TENSION DISC	40088481
					87138	ピン(糸案内プレート用)		21	PIN	40088488
					87212	M4段付ネジ		22	M4 SCREW	40088491
					87767	糸取バネ調節板		23	CONTROL PLATE	40088497
					87806	押え上げレバー		24	LEVER	40088498
					87883	DT作動レバー		25	LEVER	40088499
					88020	糸ガイド		26	THREAD GUIDE	40088500
					88583	DT台		27	TENSION GUIDE PLATE BRACKET	40088513
					88624	DTツマミ		28	THREAD TENSION DIAL	40088521
					88645	昇降ナット(組)		29	NUT UNIT	40088526
					88690	糸案内プレート取付板		30	BRACKET	40088528
					88718	DT開放板		31	TENSION RELEASE PLATE	40088529
					88770	糸案内プレートシルク		32	THREAD GUIDE PLATE	40083631

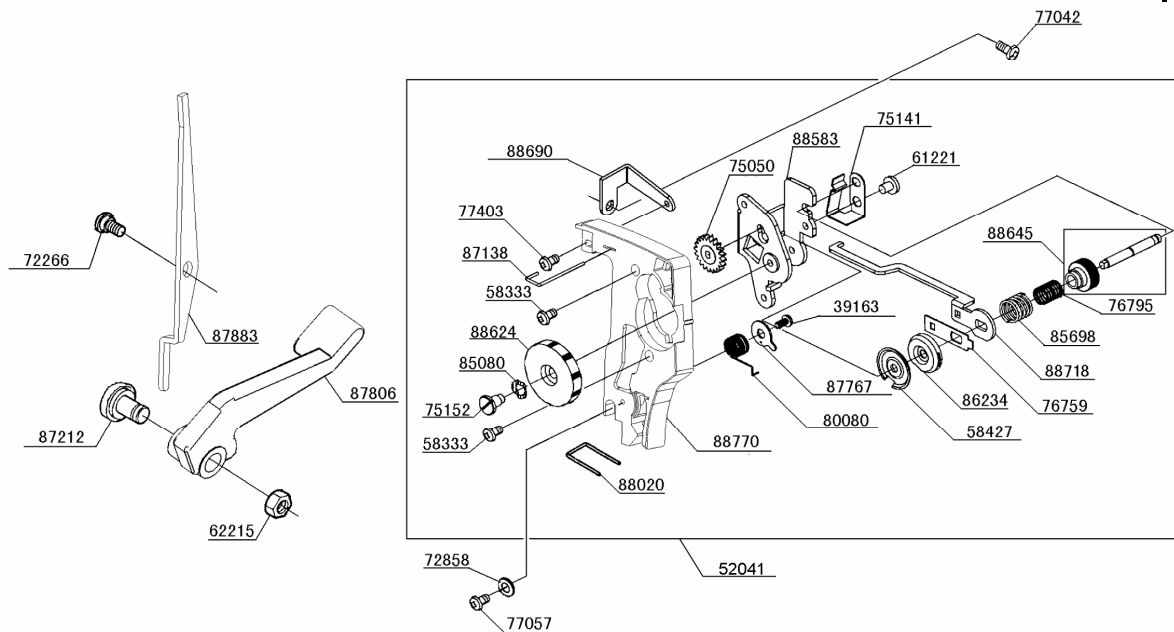

モデル	HZL-27Z(120V)	HZL-27Z(230V)	PAGE	更新	品番	品名	図	No.	品名(英)	JUKI品番
工場モデル	CA16960	CB169J0/CD169J0/CS169J0	6		1504	E-7止め輪	6	1	E7 CLIP-ON-WASHER	40050706
発行	JUNE,2009				10963	E-6止め輪	6	2	E6 CLIP-ON-WASHER	40050712
					43390	スラストワッシャー	6	3	THRUST WASHER	40050726
					43392	スラストワッシャー	6	4	THRUST WASHER	40050727
					64179	φ2.5スプリングピン	6	5	SPRING PIN	40089109
					66727	M4六角穴止めネジ	6	6	M4 SCREW	40050782
					67447	M5六角穴止めネジ	6	7	M5 SCREW	40050786
					73434	M4バインドネジ	6	9	M4 PHILIPS SCREW	40050811
					76141	ボールメタル	6	11	BALL METAL	40050910
					76203	給油紐	6	12	OILING CORD	40050932
					80078	大釜軸	6	13	SHUTTLE RACE SHAFT	40088465
					81486	カラー(組)	6	14	COLLAR	40089114
					85128	プラスチックボビン	6	15	BOBBIN	40088475
					85247	押え板	6	16	SECURING PLATE	40089115
					86080	大釜(組)	6	17	SHUTTLE RACE	40051096
					86132	ボビンケース	6	18	BOBBIN CASE	40051097
					87050	下軸ギヤー	6	19	BEVEL GEAR	40050935
					87170	下軸偏心メタル	6	20	BALL METAL	40089117
					87228	送り水平カム	6	21	FEED CAM	40089118
					87710	下軸	6	22	LOWER SHAFT	40089119
					88531	下軸タイミングプーリ	6	23	TIMING BELT GEAR (LOWER)	40088510
					88684	送り上下カム	6	24	LIFTING CAM	40089120

モデル	HZL-27Z(120V)	HZL-27Z(230V)	PAGE	更新	品番	品名	図	No.	品名(英)	JUKI品番
工場モデル	CA16960	CB169J0/CD169J0/CS169J0	7		1513	E-4止め輪	7	1	E4 CLIP-ON-WASHER	40050707
発行	JUNE,2009				32949	平座金	7	2	WASHER	40050720
					51058	回り止めSET	7	3	RETANER SET	40050733
					62307	M4止めネジ	7	4	M4 SCREW	40089122
					64653	M3六角穴止めネジ	7	5	M3 SCREW	40050771
					66725	M4六角穴止めネジ	7	6	M4 SCREW	40050781
					73299	ARナット	7	7	M4 TORQUE NUT	40050808
					73900	M3なべ小ネジ	7	8	M3 PHILIPS SCREW	40050814
					77042	M4バインドネジ	7	9	M4 PHILIPS SCREW	40051066
					85252	平座金	7	10	WASHER	40089125
					85696	送り台固定ブラケット	7	11	BRACKET	40089805
					87104	送り台腕	7	12	FEED-DOG BASE BRACKET	40089126
					87174	送り二又(組)	7	13	FORKED CRANK	40089127
					87202	送り軸	7	14	FEED REGULATING SHAFT	40089128
					87206	頭付ピン	7	15	STUD	40089129
					87210	送り台軸(右)	7	16	SHAFT	40089130
					87262	M3CPボルト	7	17	M3 CP SCREW	40088495
					87269	スラストワッシャー	7	18	WASHER	40089131
					88590	送り取付板	7	19	SECURING BRACKET	40089132
					88682	送り土台	7	20	FEED DOG BASE	40089133
					88683	送り歯	7	21	FEED DOGS	40088527
					88685	M4特殊ネジ	7	22	M4 STUD SCREW	40089134
					88686	バネ取付板	7	23	BRACKET	40089135
					88694	送り土台用引張バネ	7	24	EXTENSION SPRING	40089136
					88695	送り台軸A	7	25	SHAFT	40089137

モデル	HZL-27Z(120V)	HZL-27Z(230V)	PAGE	更新	品番	品名	図	No.	品名(英)	JUKI品番	
工場モデル	CA16960	CB169J0/CD169J0/CS169J0	8		1424	平座金		8	1	WASHER	40050705
発行	JUNE,2009				1513	E-4止め輪		8	2	E4 CLIP-ON-WASHER	40050707
			8400	E-5止め輪	8	3		E5 CLIP-ON-WASHER	40050711		
			9122	平座金	8	4		WASHER	40089138		
			10963	E-6止め輪	8	5		E6 CLIP-ON-WASHER	40050712		
			32316	平座金	8	6		WASHER	40050719		
			33223	平座金	8	7		WASHER	40089140		
			39163	M3タッピンネジ	8	8		TAPPING SCREW	40050722		
			53735	ワッシャー	8	9		WASHER	40089806		
			55599	ノックピン	8	10		SPRING PIN	40088545		
			61221	M4バインドネジ	8	11		M4 PHILIPS SCREW	40050749		
			62215	M4ナット	8	12		M4 NUT	40050760		
			64973	M3バインドネジ	8	13		M3 PHILIPS SCREW	40089141		
			73299	ARナット	8	14		M4 TORQUE NUT	40050808		
			73304	M4止めネジ	8	15		M4 SCREW	40050809		
			74799	M4皿小ネジ	8	16		M4 COUNTERSUNK HEAD SCREW	40089143		
			77042	M4バインドネジ	8	17		M4 PHILIPS SCREW	40051066		
			86379	平座金	8	18		WASHER	40089144		
			87256	M3×4バインド	8	19		M3 SCREW	40088494		
			88534	ZZカム取付板B	8	20		BRACKET	40089807		
			88536	ZZフォロア軸	8	21		SHAFT	40089145		
			88537	ZZカム取付板	8	22		BRACKET	40088557		
			88538	爪開きフォロア	8	23		FOLLOWER	40089146		
			88539	セレクトフォロア	8	24		FOLLOWER	40089147		
			88540	ジグザグフォロア	8	25		FOLLOWER	40089148		
			88541	圧縮バネ	8	26		COMPRESSION SPRING	40089149		
			88542	ZZフォロアガイド	8	27		FOLLOWER GUIDE	40089150		
			88543	ねじりバネ	8	28		SPRING	40089151		
			88544	ZZカム軸	8	29		CAM SHAFT	40089152		
			88545	ねじりバネ	8	30		SPRING	40089153		
			88546	セレクトノッチバネ	8	31		NOTCHED SPRING	40088511		
			88548	誘導板	8	32		ZIGZAG GUIDE BAR	40089155		
			88549	スーパーフォロア	8	33		FOLLOWER	40089156		
			88551	送り切換フォロア	8	34		FOLLOWER	40089157		
			88554	模様カム	8	35		PATTERN CAM	40089159		
			88564	ねじりバネ	8	36		SPRING	40089160		
			88568	スーパーカム	8	37		STRETCH STITCH CAM	40089161		
			88620	セレクトカム	8	38		PATTERN SELECTING CAM	40089808		
			88621	送り切換板	8	39		CONTROL PLATE	40089162		
			88640	スーパー切換リンク	8	40		SUPER CHANGE LINK	40089809		
			88641	圧縮バネ	8	41		COMPRESSION SPRING	40089163		
			88671	スーパー切換カム	8	42		SUPER CHANGE CAM	40089810		
			88672	スーパー切換リンクB	8	43		SUPER CHANGE LINK B	40089811		
			88673	スーパー切換腕	8	44		SUPER CHANGE ARM	40089812		
			88674	スーパー切換カム板	8	45		SUPER CHANGE CAM PLATE	40089813		
			88736	セレクト伝達ギヤ	8	46		SELECT GEAR	40088531		
			88737	中間ギヤ	8	47		GEAR	40088532		
			88738	バックラッ調整板	8	48		ADJUST PLATE	40089165		
			88749	スーパー切換フォロア	8	49		FOLLOWER	40089166		
			88761	セレクトダイヤル	8	50		PATTERN SELECTING DIAL	40088535		
			88792	セレクトダイヤルカバーシルク	8	51		PATTERN SELECTING DIAL COVER	40083648		
			88845	セレクトカム軸	8	52		SHAFT	40089814		

モデル	HZL-27Z(120V)	HZL-27Z(230V)	PAGE	更新	品番	品名	図	No.	品名(英)	JUKI品番
工場モデル	CA16960	CB169J0/CD169J0/CS169J0	9		1513	E-4止め輪	9	1	E4 CLIP-ON-WASHER	40050707
発行	JUNE,2009					39163	M3タッピンネジ	9	2	TAPPING SCREW
					43392	スラストワッシャー	9	3	THRUST WASHER	40050727
					44238	M4なべ小ネジ	9	4	M4 PHILIPS SCREW	40089167
					55599	ノックピン	9	5	SPRING PIN	40088545
					61333	M4止めネジ	9	6	M4 SCREW	40057416
					61343	M4止めネジ	9	7	M4 SCREW	40050755
					61381	波座金	9	8	CRINKLE WASHER	40050756
					72821	套管	9	9	COLLAR	40050802
					73434	M4バインドネジ	9	10	M4 PHILIPS SCREW	40050811
					75760	返L縫低速SW弹簧	9	11	SWITCH HARNES	40089173
					76214	スイッチカバー	9	12	SWITCH COVER	40050936
					77042	M4バインドネジ	9	13	M4 PHILIPS SCREW	40051066
					77403	バインド小ネジ	9	14	SCREW	40088448
					87256	M3X4バインド	9	15	M3 SCREW	40088494
					88552	送り連結板	9	16	LINK PLATE	40089175
					88555	送りダイヤル台	9	17	KNOB MOUNTING BRACKET	40089176
					88556	送りダイヤル軸	9	18	SHAFT	40089177
					88560	スーパー切換作用カム	9	19	SUPER FUNCTIONING CAM	40089815
					88561	スーパー切換作用板	9	20	SUPER FUNCTIONING PLATE	40089816
					88562	送り作動板	9	21	OPERATION PLATE	40089178
					88563	送り調節フォロア	9	22	FOLLOWER	40089179
					88582	送りノッチバネ	9	23	LEAF SPRING	40089180
					88588	ネジリバネ	9	24	TORSION SPRING	40089181
					88592	ネジリバネ	9	25	TORSION SPRING	40089182
					88593	送り連結腕	9	26	FEED CONTROL LINK	40089183
					88599	調子函(組)	9	27	FEED REGULATING BLOCK SET	40089184
					88614	送りノッチカム	9	28	NOTCH CAM	40089185
					88630	ボールメタル	9	29	BALL BUSHING	40089186
					88632	押え板	9	30	SECURING PLATE	40089187
					88634	バックレバー限定カム	9	31	CAM	40089188
					88635	送り調節フォロア軸	9	32	FOLLOWER SHAFT	40089189
					88639	送りジョイント板	9	33	JOINT PLATE	40089190
					88661	ねじりバネ	9	34	TORSION SPRING	40089191
					88670	送り調節カム	9	35	STITCH LENGTH CONTROL CAM	40089192
					88676	φ5ストレート軸	9	36	SHAFT	40089817
					88760	バックレバー	9	37	REVERSE LEVER	40089193
					88793	送りダイヤルシルク	9	38	LENGTH CONTROL KNOB	40083650

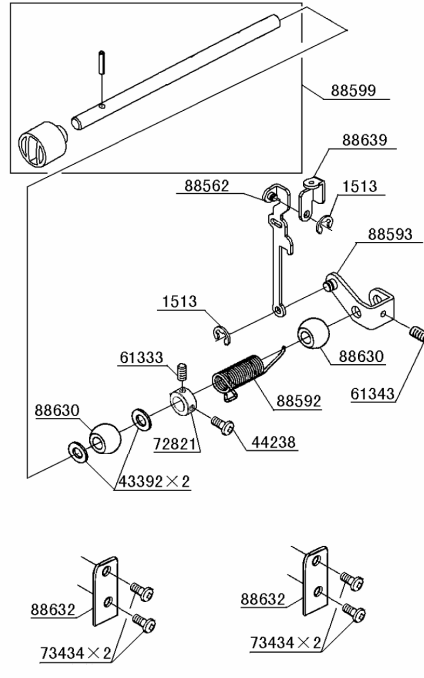
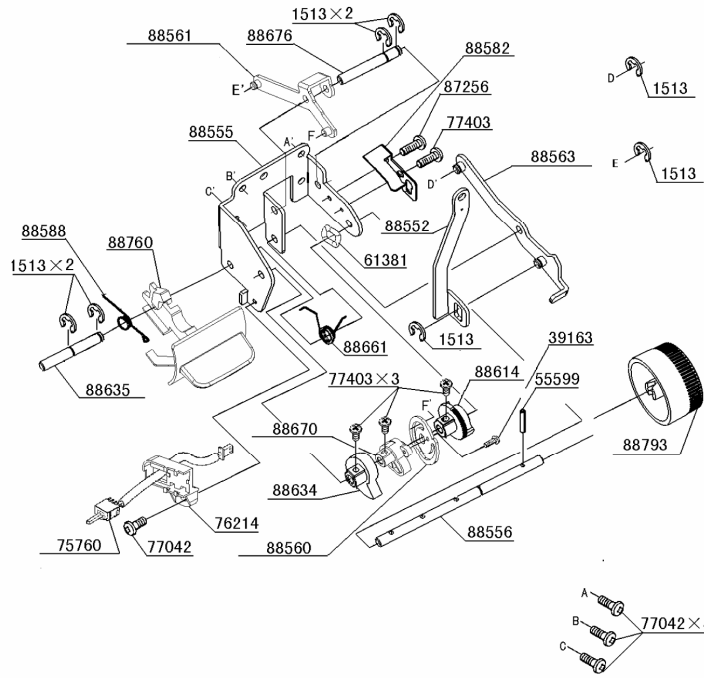

モデル	HZL-27Z(120V)	HZL-27Z(230V)	PAGE	更新	品番	品名	シ	No.	品名(英)	JUKI品番
工場モデル	CA16960	CB169J0/CD169J0/CS169J0	10-1		44498	M3六角ナット	10	1	M3 NUT	40055302
発行	JUNE,2009				57746	M3タッピンネジ	10	2	TAPPING SCREW	40088546
					61222	M4バインドネジ	10	3	M4 PHILIPS SCREW	40050750
					72964	ターミナルブロックカバー	10	4	TERMINAL BLOCK COVER	40055306
					72973	ターミナルブロック	10	5	TERMINAL BLOCK	40055308
					77866	パワースイッチ(組)	10	6	POWER SWITCH UNIT	40088554
					88701	絶縁シート	10	7	INSULATION SHEET	40088558
					88798	スイッチカバー	10	8	SWITCH COVER	40083652

120V

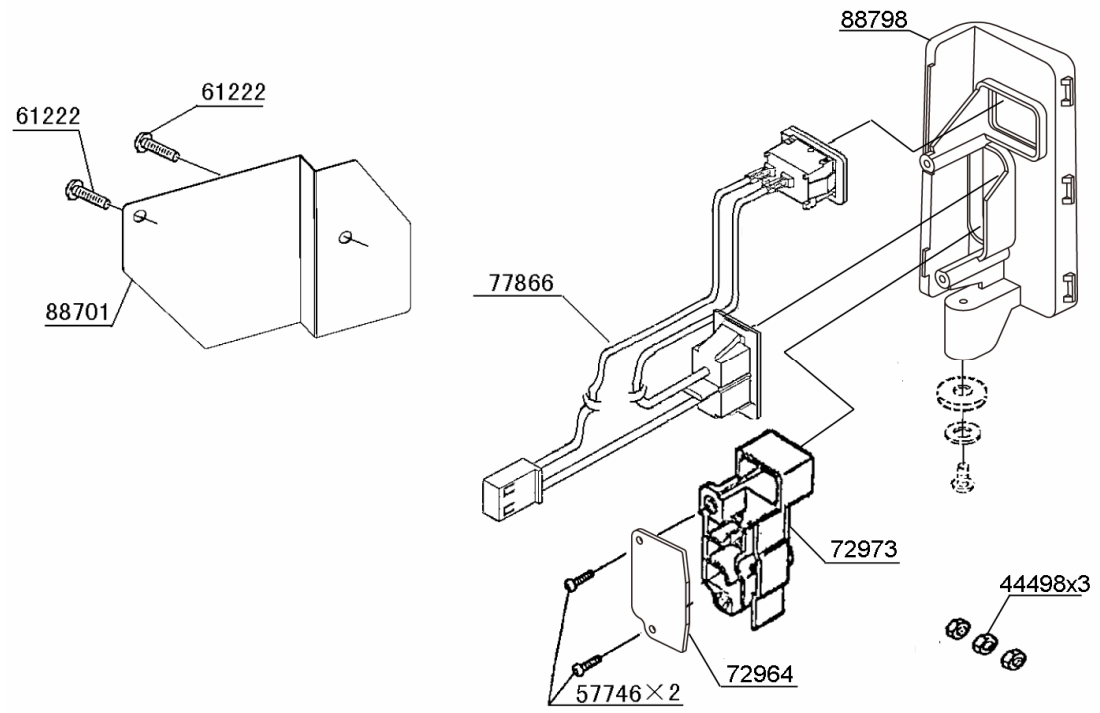

モデル	HZL-27Z(120V)	HZL-27Z(230V)	PAGE	更新	品番	品名	寸	No.	品名(英)	JUKI品番
工場モデル	CA16960	CB169J0/CD169J0/CS169J0	10-2		44498	M3六角ナット	10	1	M3 NUT	40055302
発行	JUNE,2009				57746	M3タップネジ	10	2	TAPPING SCREW	40088546

230V

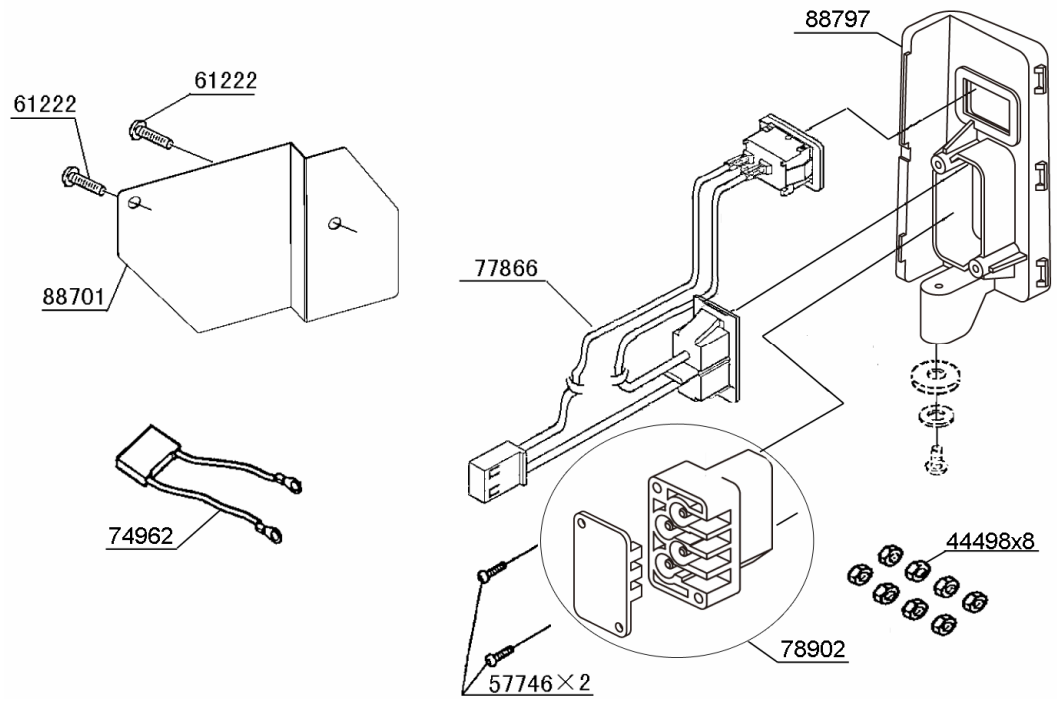

61222	M4バインドネジ	10	3	M4 PHILIPS SCREW	40050750
74962	コンデンサー	10	4	CONDENSER	40055322
77866	パワースイッチ(組)	10	5	POWER SWITCH UNIT	40088554
78902	ターミナルブロック	10	6	TERMINAL BLOCK	40088555
88701	絶縁シート	10	7	INSULATION SHEET	40088558
88797	スイッチカバー	10	8	SWITCH COVER	40083653

モデル	HZL-27Z(120V)	HZL-27Z(230V)	PAGE	更新	品番	品名	図	No.	品名(英)	JUKI品番
工場モデル	CA16960	CB169J0/CD169J0/CS169J0	11-1		1520	E-3止め輪	11	1	E3 CLIP-ON-WASHER	40050708
発行	JUNE,2009				39163	M3タッピンネジ	11	2	TAPPING SCREW	40050722
					77035	M4バインドネジ	11	3	M4 PHILIPS SCREW	40051064
					77041	ミニファスナー	11	4	UNITY FASTENER	40051065
					77042	M4バインドネジ	11	5	M4 PHILIPS SCREW	40051066
					77436	タイミングベルト	11	6	TIMING BELT	40088450
					77614	モータークラッチ	11	7	GEAR CLUTCH	40088454
					77849	LED照明ハーネス	11	8	LED HARNESS	40088551
					77858	モーター120VAC	11	9	MOTOR	40088552
					87237	モーターブリー(組)	11	10	MOTOR FAN	40088556
					87261	M4ユニットCPボルト	11	11	CP BOLT	40089194
					88527	モーターブラケット	11	12	MOTOR BRACKET	40088508
					88580	面板取付板	11	13	FACE COVER BRACKET	40088512
					88730	LED基板ボックス	11	14	LED CIRCUIT BOARD BOX	40088530
					88731	スペーサー	11	15	SPACER	40088559

120V

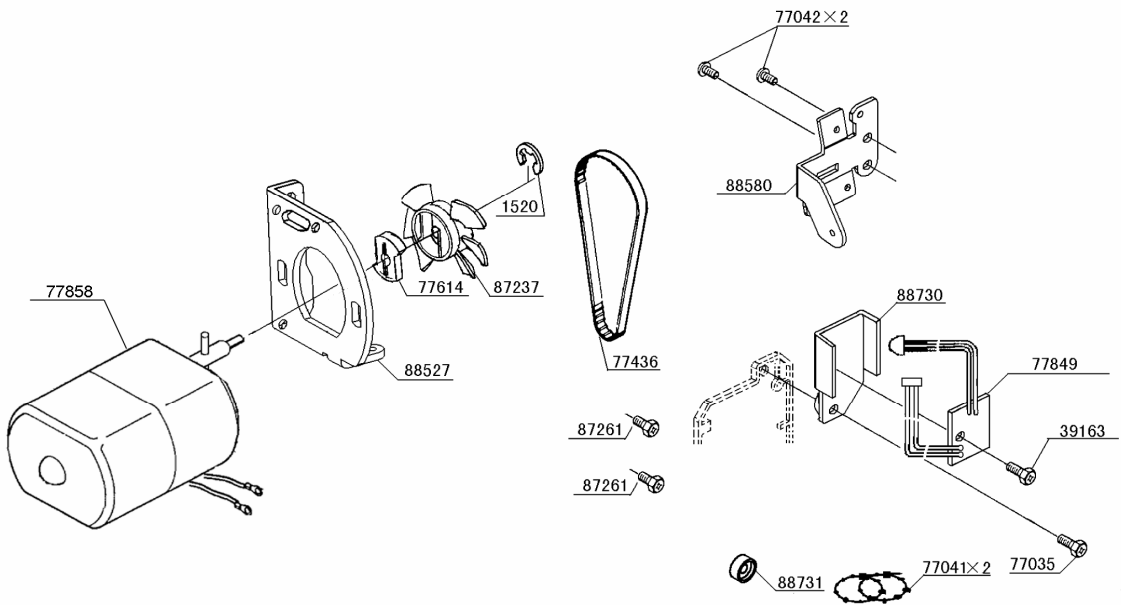

モデル	HZL-27Z(120V)	HZL-27Z(230V)	PAGE	更新	品番	品名	図	No.	品名(英)	JUKI品番
工場モデル	CA16960	CB169J0/CD169J0/CS169J0	11-2		1520	E-3止め輪		11	1 E3 CLIP-ON-WASHER	40050708
発行	JUNE,2009					39163	M3タッピンネジ		11	2 TAPPING SCREW
					68891	平座金		11	3 WASHER	40050792
					77035	M4バインドネジ		11	4 M4 PHILIPS SCREW	40051064
					77041	ミニファスナー		11	5 UNITY FASTENER	40051065
					77042	M4バインドネジ		11	6 M4 PHILIPS SCREW	40051066
					77436	タイミングベルト		11	7 TIMING BELT	40088450
					77614	モータークラッチ		11	8 GEAR CLUTCH	40088454
					77849	LED照明ハーネス		11	9 LED HARNESS	40088551
					77862	モーター230VAC		11	10 MOTOR	40088553
					78684	頭付きネジ		11	11 SCREW	40089819
					87237	モーターブリー(組)		11	12 MOTOR FAN	40088556
					87261	M4ユニットCPボルト		11	13 CP BOLT	40089194
					88527	モーターブラケット		11	14 MOTOR BRACKET	40088508
					88580	面板取付板		11	15 FACE COVER BRACKET	40088512
					88730	LED基板ボックス		11	16 LED CIRCUIT BOARD BOX	40088530
					88731	スペーサー		11	17 SPACER	40088559

230V

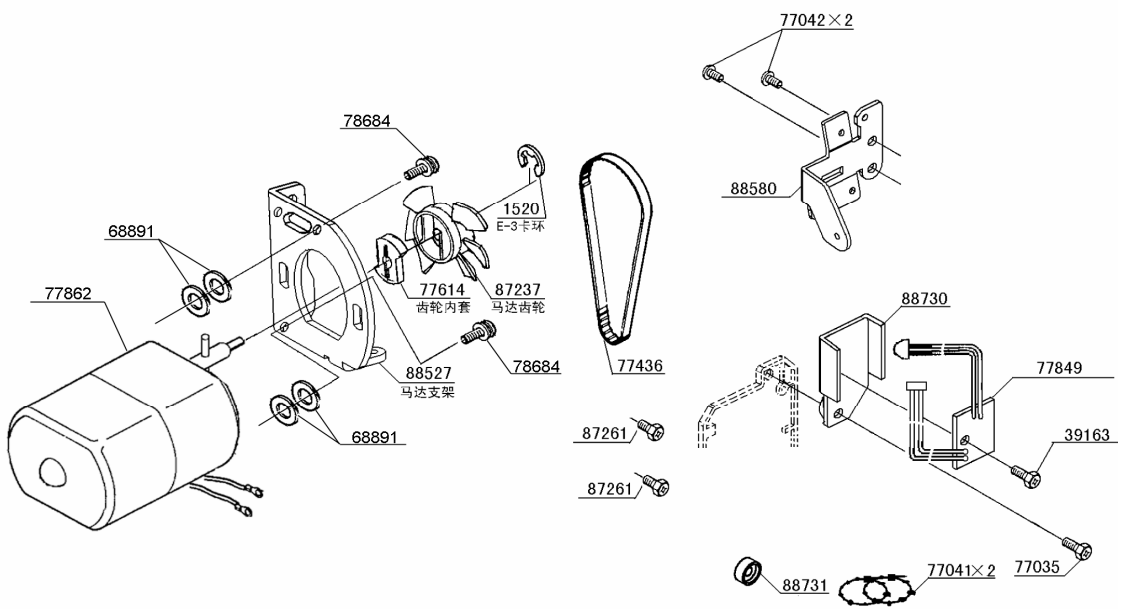

モデル	HZL-27Z(120V)	HZL-27Z(230V)	PAGE	更新	品番	品名	図	No.	品名(英)	JUKI品番
工場モデル	CA16960	CB169J0/CD169J0/CS169J0	12		1424	平座金	12	1	WASHER	40050705
発行	JUNE,2009				31246	平座金	12	2	WASHER	40088393
					35818	平座金	12	3	WASHER	40089820
					39162	M3.5タッピンネジ	12	4	TAPPING SCREW	40088395
					61222	M4バインドネジ	12	5	M4 PHILIPS SCREW	40050750
					65736	M4なべ小ネジ	12	6	M4 PHILIPS SCREW	40088416
					76511	下糸巻き シール	12	7	SEAL	40051012
					77041	ミニファスナー	12	8	UNITY FASTENER	40051065
					77042	M4バインドネジ	12	9	M4 PHILIPS SCREW	40051066
					77044	M3なべ小ネジ	12	10	M3 PHILIPS SCREW	40057558
					77396	糸切り刃	12	11	BLADE	40057563
					88631	ゴム足	12	12	RUBBER FOOT	40088524
					88769	面板シルク	12	13	FACE COVER	40083633
					88772	面板用天板シルク	12	14	TOP COVER	40083627
					88791	正面カバーシルク	12	15	FRONT COVER	40083646
					88796	スライドボリュームカバー	12	16	SLIDE VOLUME COVER	40088561
					88801	指ヶガ注意シール	12	17	SEAL	40088542

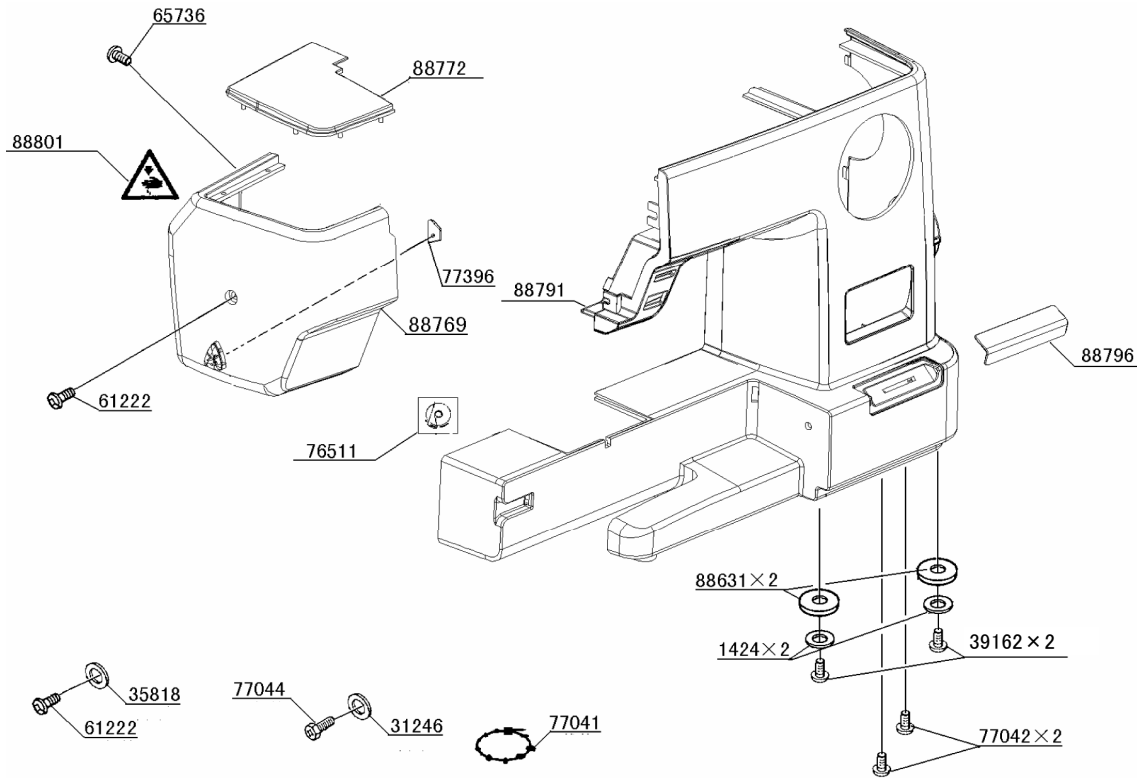

モデル	HZL-27Z(120V)	HZL-27Z(230V)	PAGE	更新	品番	品名	図	No.	品名(英)	JUKI品番
工場モデル	CA16960	CB169J0/CD169J0/CS169J0	13		1424	平座金	13	1	WASHER	40050705
発行	JUNE,2009				4844	平座金	13	2	WASHER	40088388
					27925	E2.5-止め輪	13	3	E2.5 CLIP-ON-WASHER	40050716
					39213	M3タッピンネジ	13	5	M3 SCREW	40057409
					39816	M4四角ナット	13	6	M4 SQUARE NUT	40088398
					47181	タッピンネジ	13	4	TAPPING SCREW	40050732
					61224	M4バインドネジ	13	7	M4 PHILIPS SCREW	40050751
					61225	M4バインドネジ	13	8	M4 PHILIPS SCREW	40050752
					64360	歯付座金	13	9	TOOTHED WASHER	40050768
					64484	M4タッピンネジ	13	10	TAPPING SCREW	40088414
					73299	ARナット	13	11	M4 TORQUE NUT	40050808
					74795	4.0タッピンネジ	13	12	TAPPING SCREW	40057442
					76440	ボビン押え	13	13	BOBBIN WINDER LATCH	40050990
					87250	糸巻チャンポン(組)	13	14	M4 SPECIAL SCREW UNIT	40088493
					88613	糸立台	13	15	SPOOL STAND	40088516
					88616	糸立棒	13	16	SPOOL PIN	40088517
					88622	第一糸案内	13	17	TENSION PLATE	40088519
					88623	板バネ	13	18	SPRING PLATE	40088520
					88631	ゴム足	13	19	RUBBER CUSHION	40088524
					88768	背面カバーシルク	13	20	BACK COVER	40083625
					88771	正背面用天板シルク	13	21	TOP COVER	40083629

モデル	HZL-27Z(120V)	HZL-27Z(230V)	PAGE	更新	品番	品名	寸	No.	品名(英)	JUKI品番
工場モデル	CA16960	CB169J0/CD169J0/CS169J0	14		61711	ビニール袋	14	1	PLASTIC BAG	40050758
発行	JUNE,2009				61725	単針(組) #14×3	14	2	NEEDLE SET	40050759
<p>85365 85128×3 61725 77040×2 80107</p> <p>79455 79070 64083 74793 76322 88754</p> <p>CA16960 82281 CB169J0 82281 CD169J0 82283 CS169J0 82281</p> <p>120V 82042 230V 82018</p> <p>CA16960 77851 CB169J0 77890 CD169J0 77856 CS169J0 77856</p> <p>61711</p> <p>88808 81489 84590 71657</p>					64083	糸立棒	14	3	SPOOL PIN	40057424
					71657	シリアルナンバーシール	14	4	SEAL	40088547
					74793	ドライバー(小)	14	5	SMALL SCREW DRIVER	40050818
					76322	BH押布脚	14	6	BUTTONHOLE FOOT	40088436
					77040	フェルトワッシャー	14	7	SPOOL PIN DISC	40057557
					77851	フットコントローラ	14	8	FOOT CONTROL	40089821
					77856	フットコントローラ	14	9	FOOT CONTROL	40089822
					77890	フットコントローラ	14	10	FOOT CONTROL	40089823
					79070	糸駒キャップ φ33	14	11	SPOOL PIN CAP	40051078
					79455	ドライバー(プレス)	14	12	LARGE SCREW DRIVER	40088463
					80107	ビニール袋	14	13	POLYETHYLENE BAG	40088468
					81489	梱包スチロール	14	14	STYROFOAM PACKING	40088469
					82018	保証書	14	15	WARRANTY CARD	40059970
					82042	保証書	14	16	WARRANTY CARD	40059971
					82281	説明書	14	17	INSTRUCTION_MANUAL(27Z)ENG_SPA_RUS	40084363
					82283	説明書	14	18	INSTRUCTION_MANUAL(27Z)FRA_ITA_NED	40089826
					84590	化粧カートン本体	14	19	CARTON	40083658
					85128	プラスチックボビン	14	20	BOBBIN	40088475
					85365	シームリッパ(ブラシ付)	14	21	BUTTONHOLE OPENER / BRUSH	40051094
					88754	AccBox(組)	14	22	ACCESSORY BOX	40088534
					88808	ソフトカバー	14	23	DUST COVER	40084360